

# NIVEL

## TRANSMISOR RADAR SIN CONTACTO

### MODELO SILOPILOT FMM20



©Endress+Hauser

El sensor radar **SILOPILOT FMM20** de Endress Hauser, es un dispositivo de bajo coste para la medición de nivel por transmisor electromecánico en contenedores o silos con sólidos pulverulentos o granulados de grano fino o grueso o en depósitos con líquidos.

#### CARACTERÍSTICAS

- Conexión a proceso: brida.
- Temperatura: -20 a +150°C (-4 a +302°F).
- Presión: 0,8 a 1,1 bar (11,6 a 15,95 psi).
- Rango de medida: 32 m (105 pies).
- Precisión: +/-2,5 cm (0,98").
- Certificados internacionales de protección contra explosión.

ESPECIFICACIONES:

GENERALES			
Sistema de medida	Transmisor de nivel		
Principio	Nivel de radar		
Conductividad mínima	N/A		
Versiones	Roscado y bridado		
Señal de entrada	N/A		
Señal de salida	4...20 mA HART		
Alimentación	90... 253V, 50/60Hz 20 - 28 V DC		
Diámetros	Diámetro nominal: max. DN150 (6")		
Temperatura de proceso	-20...+150°C		
Protección	IP68		
Rango de presión	0.8...1.1bar (11.6psi...15.95psi)		
Error de medida	± 2,5 mm		
Comunicación	0/4...20 mA		
Aprobaciones Ex	ATEX		
Protección electrónica	(NEMA 4x)		
Pantalla/Operación	Display LCD (opcional)		
ANGULO DE ABERTURA DEL HAZ A (con antena 40 mm – 1/12")			
Altura de referencia de tanque (GRH)	Distancia recomendada desde la pared del tanque (W / 2)		
	150 mm (6")	200 mm (8")	250 mm (10")
3 m (9.8 ft)	0.6 m (2 ft)	0.5 m (1.6 ft)	0.5 m (1.6 ft)
6 m (20 ft)	1.2 m (3.9 ft)	1 m (3.3 ft)	0.8 m (2.6 ft)
9 m (30 ft)	1.8 m (5.9 ft)	1.5 m (4.9 ft)	1.2 m (3.9 ft)
12 m (39 ft)	2.5 m (8.2 ft)	2 m (6.6 ft)	1.5 m (4.9 ft)
15 m (49 ft)	3. m (9.8 ft)	2.5 m (8.2 ft)	2 m (6.6 ft)
20 m (66 ft)	4 m	3 m (9.8 ft)	2.5 m (8.2 ft)
25 m (82 ft)	5 m	3.5 m (11 ft)	2.8 m (9.2 ft)
38 m (125 ft)	-	-	-
40 m (131 ft)	-	-	-

MICROPILOT FMM20

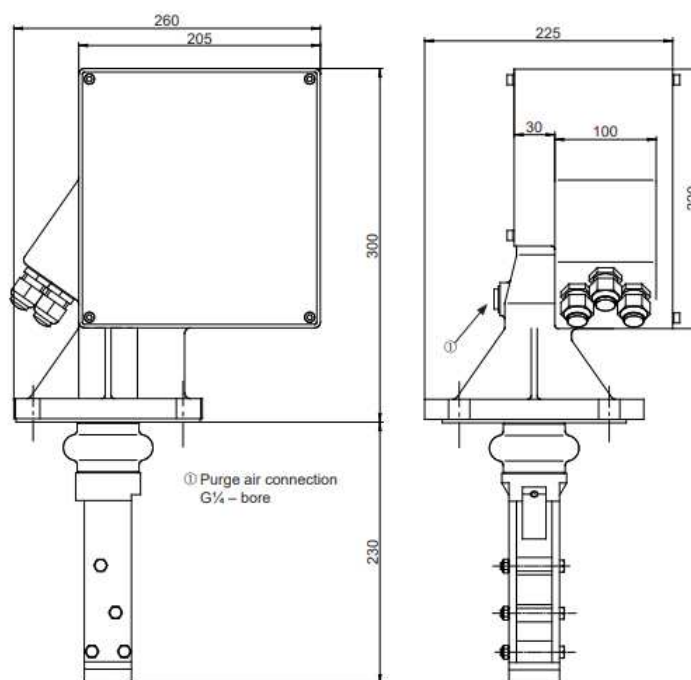

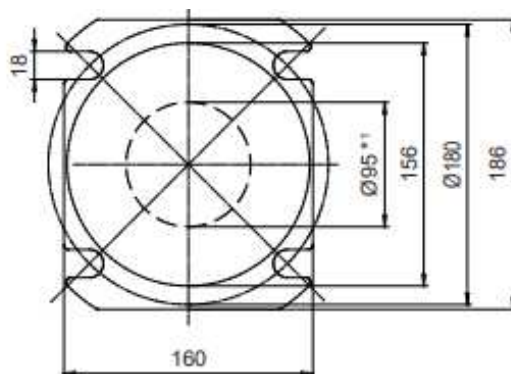

\*1 Minimum dimensions for installing the wiper mechanism and standard weight

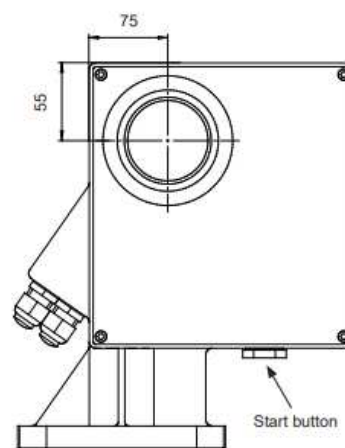
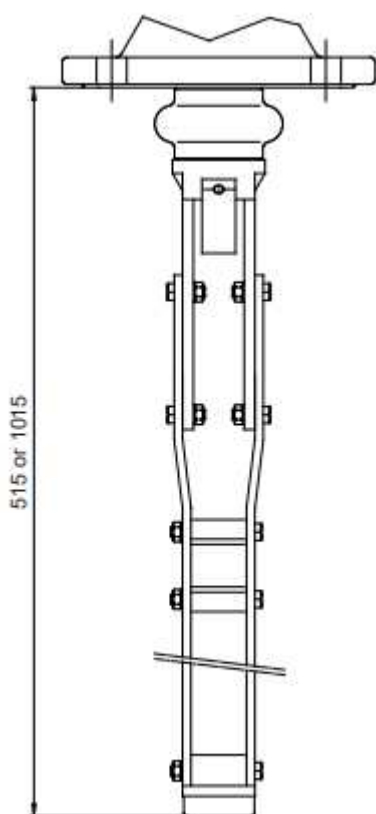

|SERVICIOS

|EMPRESA

|MANUALES

|CATÁLOGOS

*Delegaciones:*

**Andalucía**

[instycal@instycal.com](mailto:instycal@instycal.com)

**Extremadura**

[extremadura@instycal.com](mailto:extremadura@instycal.com)

**Andalucía Oriental**

[andaluciaoriental@instycal.com](mailto:andaluciaoriental@instycal.com)