

NIVEL

TRANSMISOR RADAR SIN CONTACTO

MODELO MICROPILOT FMR53



©Endress+Hauser

El sensor radar **MICROPLOT FMR53** de Endress Hauser, para la medición continua de nivel para aplicaciones de tipo higiénico en las industrias alimentaria y de las ciencias de la vida. FMP53 cumple con los requisitos higiénicos de acuerdo con ASME BPE y USP clase VI. La única validación in situ sin necesidad de separar del proceso representa una ventaja en cuanto a ahorro en costes. El radar guiado FMP53 ofrece la máxima fiabilidad incluso en el caso de superficies en movimiento y con espuma, para productos cambiantes y en casos de llenado con cabezal pulverizador.

CARACTERÍSTICAS

- Conexión a proceso: para requisitos higiénicos (triclamp, 11851, 11864, NEUMO, Varivent N, SMS).
- Temperatura: -20 a +150°C (-4 a +302 °F).
- Presión: -1 a +16 bar (-14,5 a +232 psi).
- Rango de medida máximo para sólidos: varilla 6 m (20 pies).
- Precisión: +/- 2 mm (0,12").
- Certificados internacionales de protección contra explosiones, prevención de sobrellenado WHG, SIL, certificados higiénicos, protocolo de linealidad a 5 puntos.

ESPECIFICACIONES:

GENERALES			
Sistema de medida	Transmisor de nivel		
Principio	Nivel de radar		
Conductividad mínima	N/A		
Versiones	Roscado y bridado		
Señal de entrada	N/A		
Señal de salida	4...20 mA HART		
Alimentación	lazo		
Diámetros	Diámetro nominal: max. DN150 (6")		
Temperatura de proceso	-20...+150°C		
Protección	IP68		
Rango de presión	Vacío...64bar (Vacío... 580 psi)		
Error de medida	± 3 mm		
Comunicación	4...20 mA HART PROFIBUS PA FOUNDATION Fieldbus		
Aprobaciones Ex	ATEX, FM, CSA, CSA C/US, IECEx, NEPSI		
Protección electrónica	(NEMA 4x)		
Pantalla/Operación	Display LCD (opcional)		
ANGULO DE ABERTURA DEL HAZ A (con antena 40 mm – 1/1/2")			
Altura de referencia de tanque (GRH)	Distancia recomendada desde la pared del tanque (W / 2)		
	150 mm (6")	200 mm (8")	250 mm (10")
3 m (9.8 ft)	0.6 m (2 ft)	0.5 m (1.6 ft)	0.5 m (1.6 ft)
6 m (20 ft)	1.2 m (3.9 ft)	1 m (3.3 ft)	0.8 m (2.6 ft)
9 m (30 ft)	1.8 m (5.9 ft)	1.5 m (4.9 ft)	1.2 m (3.9 ft)
12 m (39 ft)	2.5 m (8.2 ft)	2 m (6.6 ft)	1.5 m (4.9 ft)
15 m (49 ft)	3. m (9.8 ft)	2.5 m (8.2 ft)	2 m (6.6 ft)
20 m (66 ft)	4 m	3 m (9.8 ft)	2.5 m (8.2 ft)
25 m (82 ft)	5 m	3.5 m (11 ft)	2.8 m (9.2 ft)
38 m (125 ft)	-	-	-
40 m (131 ft)	-	-	-

MICROPILOT FMR53

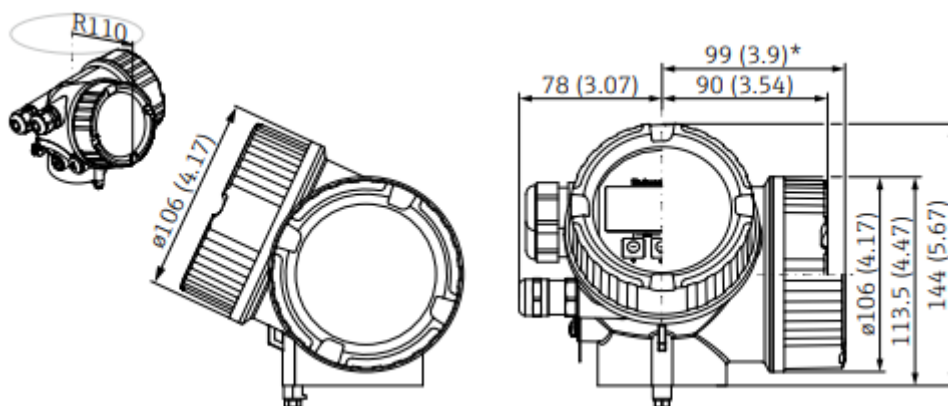

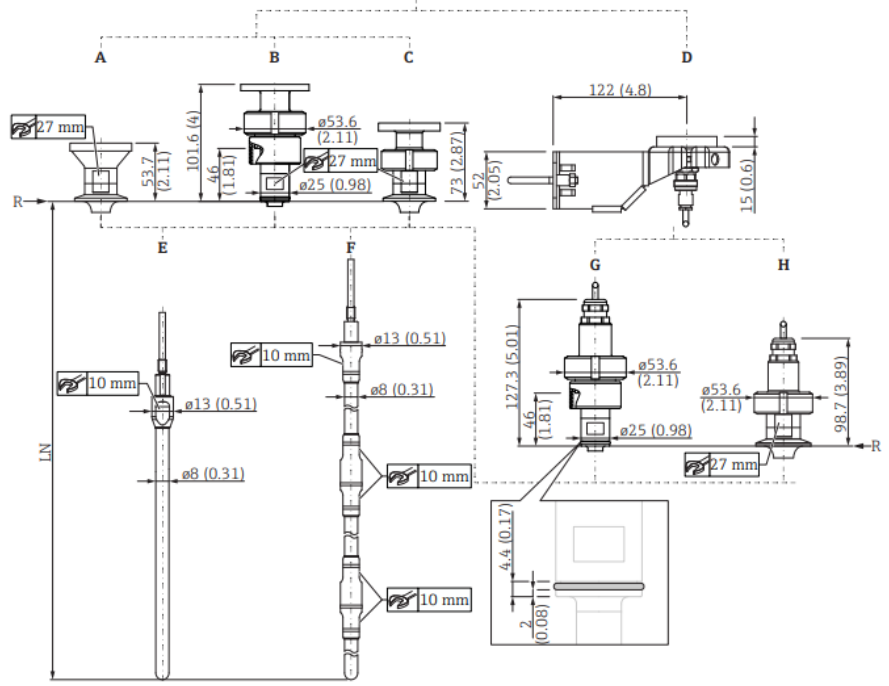
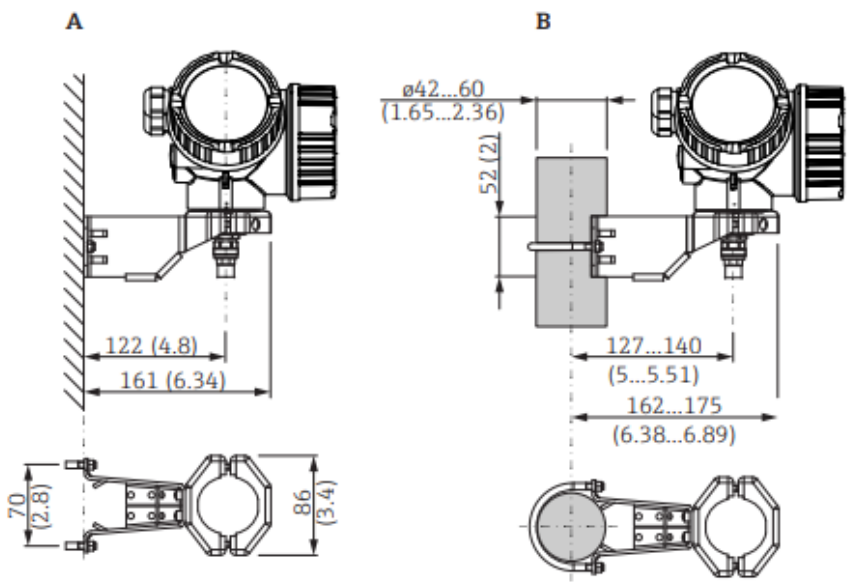
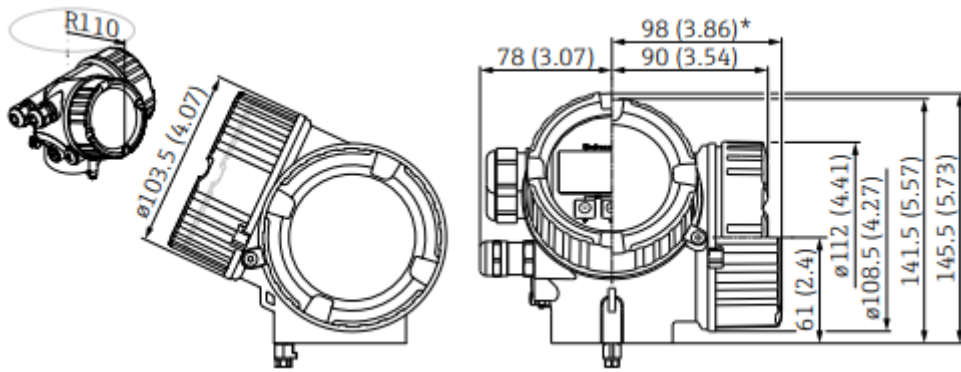

|SERVICIOS

|EMPRESA

|MANUALES

|CATÁLOGOS

Delegaciones:

Andalucía

instyca1@instyca1.com

Extremadura

extremadura@instyca1.com

Andalucía Oriental

andaluciaoriental@instyca1.com