



## MEDICIÓN DE NIVEL ULTRASÓNICO MODELO PROSONIC FMU 42



Endress+Hauser   
People for Process Automation

Instycal S.L.  
Parque Industrial Los Llanos C/ Extremadura, 145 41909 Salteras (Sevilla)  
Tfno. 954 999 601 [www.instycal.es](http://www.instycal.es)

El sensor ultrasónico PROSONIC FMU42 de Endress Hauser, es un equipo económico diseñado para la medición de nivel no invasiva en aplicaciones con fluidos, pastas, sólidos granulados de grano grueso y medición de caudal en canales abiertos o vertederos. El transmisor compacto con tecnología a dos hilos o cuatro hilos puede utilizarse en aplicaciones con soluciones de almacenamiento, agitadores, escombreras y cintas transportadoras. La curva envolvente también puede visualizarse en el indicador local en campo para efectuar diagnósticos sencillos. Funciones de linealización (hasta 32 puntos) para la conversión del valor medido a cualquier unidad de longitud volumen o caudal.

## ESPECIFICACIONES:

GENERALES	
Sistema de medida	Transmisor de nivel
Principio	Ultrasónico
Conductividad mínima	N/A
Versiones	Bridado
Señal de entrada	N/A
Señal de salida	4...20 mA HART
Alimentación	lazo
Diámetros	Hasta DN200
Temperatura de proceso	-40...+80°C
Protección	IP68
Rango de presión	0.7bar...2.5bar abs (10 psi ... 36 psi)
Error de medida	+/- 4 mm o +/- 0,2 % del rango de medición establecido
Comunicación	4 ... 20 mA HART PROFIBUS PA FOUNDATION Fieldbus
Aprobaciones Ex	ATEX, FM, CSA, NEPSI
Protección electrónica	(NEMA 4x)
Pantalla/Operación	Display LCD

### PROSONIC FMU 42

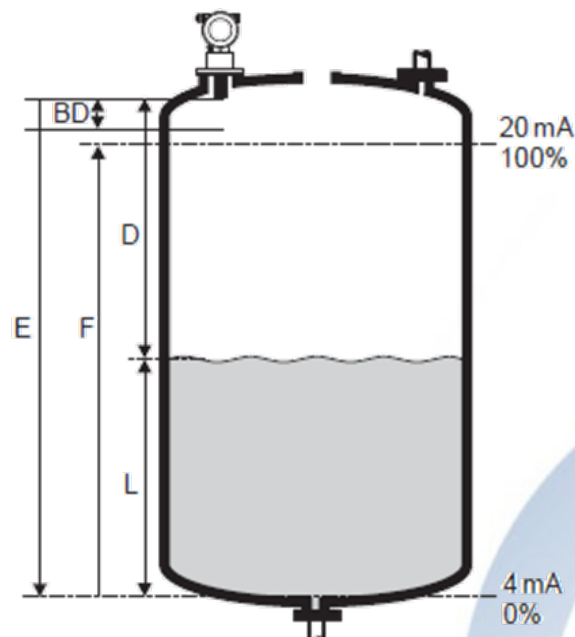

- E: distancia de vacío
- F: span (distancia de lleno)
- D: distancia entre membrana del sensor y superficie del producto
- L: nivel
- BD: distancia de bloqueo

## DIMENSIONES (mm)

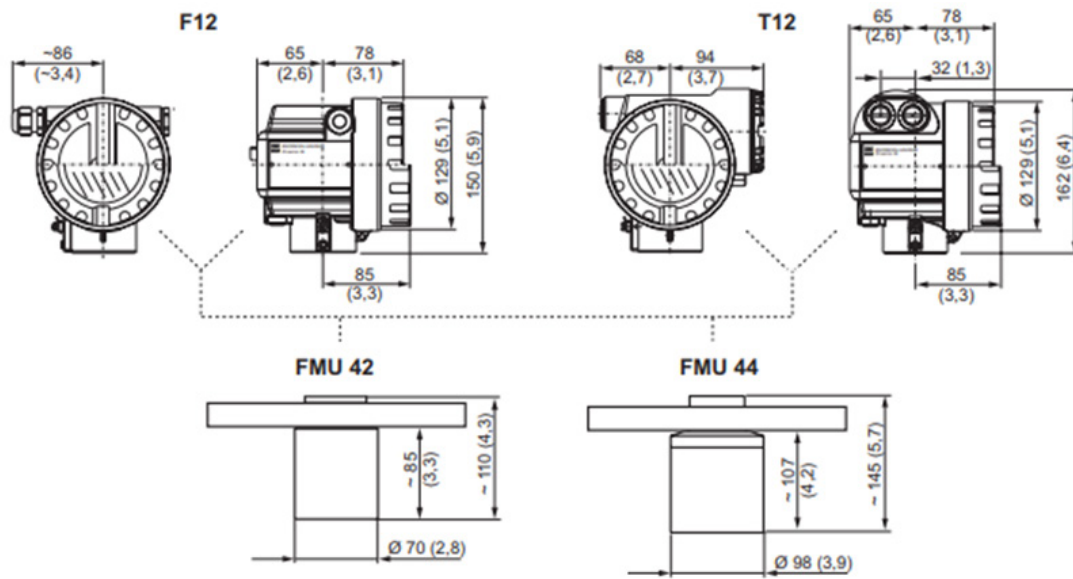

## VARIANTES DE INSTALACION

Instalación con brida universal

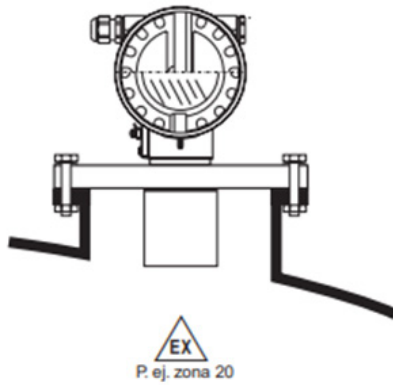

Instalación con escuadra de fijación

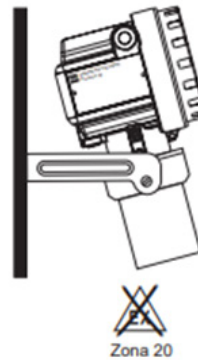

### Central

Extremadura, 145  
41909, Salteras (Sevilla)  
+34 954 999 601  
instycal@instycal.com

Delegación Extremadura  
+34 693 616 241  
extremadura@instycal.com

Delegación Galicia  
+34 608 745 907  
galicia@instycal.com

Andalucía Oriental  
+34 608 602 859  
andaluciaoriental@instycal.com